

číslo položky	pre výšku žľabu (mm)	hrúbka plechu (mm)	hmotnosť (kg/ks)	počet skrutiek pre spojenie (ks)	🔥
<b>SU 35_S</b>	35	1	0,23	4	
<b>SU 35_F</b>			0,27		
<b>SU 60_S</b>	60	1	0,30	4	🔥🔥
<b>SU 60_F</b>			0,34		
<b>SU 60_ZM</b>			0,30		
<b>SU 85_S</b>	85	1	0,36	8	
<b>SU 85_F</b>			0,42		
<b>SU 110_S</b>	110	1	0,44	8	🔥
<b>SU 110_F</b>			0,51		
<b>SU 110_ZM</b>			0,44		

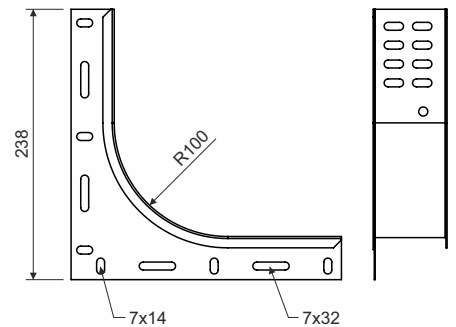
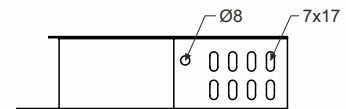

**popis výrobku:** Redukčný diel je určený na vytvorenie dodatočného odbočenia alebo nerovnoramenného T-kusu, alebo križa do káblvej trasy. Výhodou je možnosť vytvorenia ľubovoľnej šírky odbočujúceho žľabu. Redukčný diel sa dodáva po 1 ks, používa sa vždy v pároch. Spojenie sa vykonáva skrutkou NSM 6X10. S ohľadom na ochranu káblov je umiestnenie skrutky hlavou vnútri káblvej trasy. K trase v povrchovej úprave F a ZM sa použije skrutka s povrchovou úpravou GMT. Na zákazku je možné dodať veko v lakovanom prevedení.

**povrchová úprava:** S - pozinkovaná oceľ podľa EN 10346, EN 10143, vrstva zinku 15-27 µm  
 F - žiarovo zinkovaná oceľ ponorom podľa ČSN EN ISO 1461, priemerná vrstva zinku 45 µm (min. 35 µm)  
 ZM - pozinkovaná oceľ s prímiesou horčíka a hliníka podľa EN 10346, EN 10143, ochranná vrstva 18-31 µm

**predajné množstvo:** 1 ks

**spĺňa podmienky:** ČSN EN 61537:02

**klasifikace:** ČSN 73 0895 P 90-R  
 DIN 4102-12 E 90  
 STN 92 0205 PS 90

Klasifikácia je závislá na konkrétnom prevedení káblvej trasy, detailne uvedenej v katalógu Systémy so zachovaním funkčnosti pri požari.

- 🔥 výrobky schválené pre normové konštrukcie
- 🔥 výrobky schválené pre nenormové konštrukcie

**skladovanie:** ČSN EN 60721-3-1

šírka kanálu	D
50	250
100	300
150	350
200	400
300	500
400	600
500	700
600	800

