

číslo položky	hrúbka plechu (mm)
NPPVZ_S	2,0

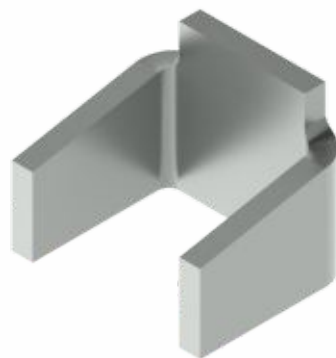

popis výrobku: Poistka je určená na zaistenie rýchloupínacích podpier NPR v montážnom profile NMP.

povrchová úprava: S - pozinkovaná oceľ podľa EN 10346, EN 10143, vrstva zinku 15-27 μm

predajné množstvo: 1 ks

skladovanie: ČSN EN 60721-3-1

