

číslo položky	pre šírku žľabu	pre výšku žľabu	A	B	hrúbka plechu	hmotnosť kg/ks	počet skrutiek na spojenie	🔥
NT 50X62_S	62	50	379	222	0,7	0,50	6	🔥
NT 50X62_F						0,59		
NT 50X125_S	125	50	442	285	0,7	0,71	6	🔥
NT 50X125_F						0,84		
NT 50X250_S	250	50	567	410	0,7	1,28	6	🔥
NT 50X250_F						1,69		
NT 100X125_S	125	100	442	285	0,7	1,00	12	🔥
NT 100X125_F						1,10		
NT 100X250_S	250	100	567	410	0,7	1,58	12	🔥
NT 100X250_F						2,10		
NT 100X500_S	500	100	817	660	0,7	3,25	12	🔥
NT 100X500_F						4,26		

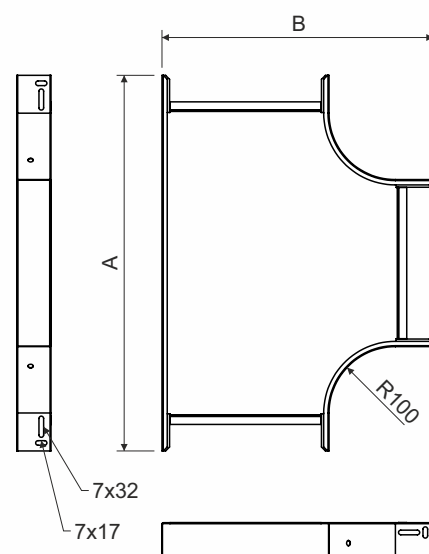

popis výrobku: T-kus je určený na odbočenie z káblovej trasy vedenej káblovými žľabmi MARS v jednej šírke

Pre vytvorenie odbočenia rozdielnej šírky je možné využiť redukčný diel NRD.

Spojenie sa vykonáva skrutkou NSM 6X10. S ohľadom na ochranu káblov je umiestnenie skrutky hlavou vnútri káblového žľabu.

K trase v povrchovej úprave sa použije skrutka s povrchovou úpravou GMT.

Na zákazku je možné dodať T-kus v lakovanom prevedení.

povrchová úprava: S - pozinkovaná oceľ podľa EN 10346, EN 10143, vrstva zinku 15-27 μm
F - žiarovo zinkovaná oceľ ponorom podľa ČSN EN ISO 1461, priemerná vrstva zinku 45 μm (min. 35 μm)

predajné množstvo: 1 ks

spĺňa požiadavky: ČSN EN 61537:02

klasifikácia 🔥: ČSN 73 0895 P 90-R
DIN 4102-12 E 90
STN 92 0205 PS 90

Klasifikácia je závislá na konkrétnom prevedení káblovej trasy, detailne uvedenej v katalógu Systémy so zachovaním funkčnosti pri požiari.

🔥 výrobky schválené pre nenormové konštrukcie

skladovanie ČSN EN 60721-3-1

